

По вопросам продаж и поддержки обращайтесь:

Архангельск (8182)63-90-72
Астана +7(7172)727-132
Белгород (4722)40-23-64
Брянск (4832)59-03-52
Владивосток (423)249-28-31
Волгоград (844)278-03-48
Вологда (8172)26-41-59
Воронеж (473)204-51-73
Екатеринбург (343)384-55-89
Иваново (4932)77-34-06
Ижевск (3412)26-03-58
Казань (843)206-01-48

Калининград (4012)72-03-81
Калуга (4842)92-23-67
Кемерово (3842)65-04-62
Киров (8332)68-02-04
Краснодар (861)203-40-90
Красноярск (391)204-63-61
Курск (4712)77-13-04
Липецк (4742)52-20-81
Магнитогорск (3519)55-03-13
Москва (495)268-04-70
Мурманск (8152)59-64-93
Набережные Челны (8552)20-53-41

Нижний Новгород (831)429-08-12
Новокузнецк (3843)20-46-81
Новосибирск (383)227-86-73
Орел (4862)44-53-42
Оренбург (3532)37-68-04
Пенза (8412)22-31-16
Пермь (342)205-81-47
Ростов-на-Дону (863)308-18-15
Рязань (4912)46-61-64
Самара (846)206-03-16
Санкт-Петербург (812)309-46-40
Саратов (845)249-38-78

Смоленск (4812)29-41-54
Сочи (862)225-72-31
Ставрополь (8652)20-65-13
Тверь (4822)63-31-35
Томск (3822)98-41-53
Тула (4872)74-02-29
Тюмень (3452)66-21-18
Ульяновск (8422)24-23-59
Уфа (347)229-48-12
Челябинск (351)202-03-61
Череповец (8202)49-02-64
Ярославль (4852)69-52-93

сайт: <http://orlex.nt-rt.ru> || эл. почта: orx@nt-rt.ru

Прибор контроля температуры одноканальный с комбинированным выходным сигналом ПКТК

Техническое описание

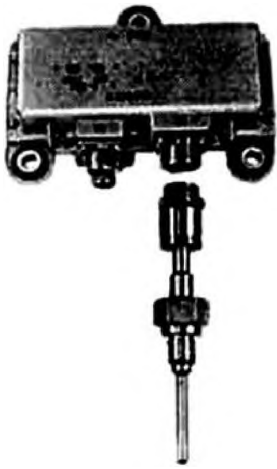

Предназначен для автоматического контроля и защиты по температуре различных энергетических и технологических установок и процессов с выдачей световой сигнализации и команды (замыкание или размыкание соответствующих выходных контактов) при достижении- контролируемой температурой заданного значения уставки срабатывания, а также аналогового унифицированного выходного сигнала 0 - 5 мА в заданном поддиапазоне контроля.

Состоят из электронного блока БКТК и датчика температуры ДТ типа ТСП-37Д с градуировкой 100П или ТСМ градуировкой 50М.

Рабочее положение прибора любое.

Линия связи электронного блока с датчиками (при использовании кабеля или жгута с медными жилами сечением не менее 0,35 мм) до 10 м.

В комплект поставки входят ответные части (розетки) големов

Степень защиты корпуса — IP54 по ГОСТ 14259-40, вибро-, удароустойчивое исполнение.

ТЕХНИЧЕСКИЕ ДАННЫЕ

Диапазон контролируемых температур (значений уставок) - от -50 до +200 град

Зона возврата, °С. не более - 3 ± 2 ; 8 ± 2 ; 15 ± 3

Допустимая погрешность не более ± 2

Обеспечивает надежную работу в условиях:

- температуры окружающего воздуха, °С от -50 до +60

- атмосферного давления. МПа <мм.рт.ст.) от 0,06 до 0,106 (420 - 400)

- относительной влажности воздуха

при температуре плюс 35°С. % до 94

- морского тумана;

- внешних магнитных полей, образованных: переменным током с частотой 50 или 400 Гц, А/м. не более 40

постоянным током, А/м, не более 400 - вибрации электронного блока:

с частотой до 80 Гц

при ускорении до 39,6 м/с (4g)

с частотой свыше 40 до 200 Гц

при ускорении 19,4 м/с (2g);

• вибрации датчиков прибора:

с частотой до 100 Гц

при ускорении 39,6 м/с (4g). с частотой свыше 100 до 160 Гц

при ускорении 14,7 м/с (15g), с частотой свыше 160 до 800 Гц при ускорении 29,4 м/с² (3g)

и акустических шумов частотой свыше 400 до 10000 Гц с уровнем звукового давления до 100Дб.

- многократных ударов с ускорением до 147 м/с² (15g) с длительностью импульса 5-10 мс

Не изменяет основные параметры после пребывания в отключенном состоянии при температуре от минус 60 до плюс 70 °С, а также после воздействия одиночных ударов с ускорением 941 м/с² (100g).

Питание — от аккумуляторной батареи или от источника постоянного тока с коэффициентом пульсации до 8 % напряжением от 18 до 33 В.

По заказу потребителя может быть разработан прибор с питанием от сети переменного тока напряжением 220 В частотой 50 Гц.

Обеспечивает не менее 25000 циклов срабатывания при коммутации тока до 1 А или 100000 циклов при токе до 0,5 А напряжением до 30 В при активной нагрузке.

Потребляемая мощность, Вт, не более 10

Масса электронного блока 1,5 кг.

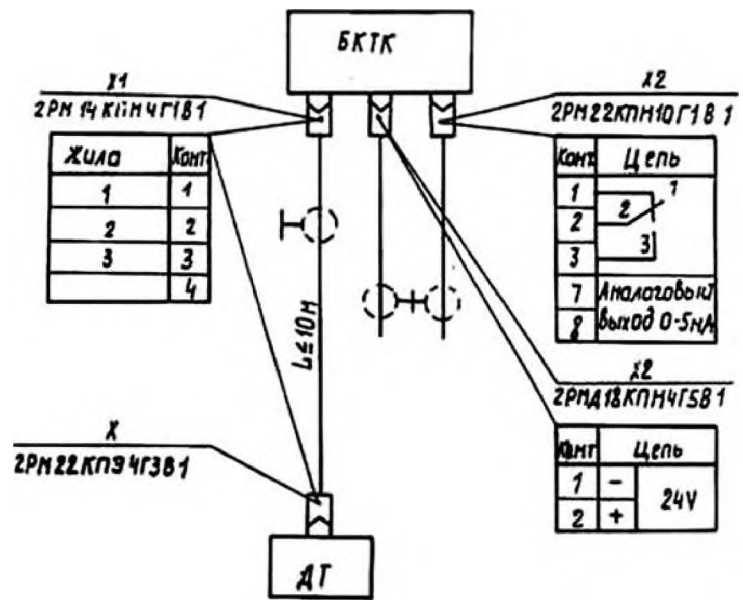
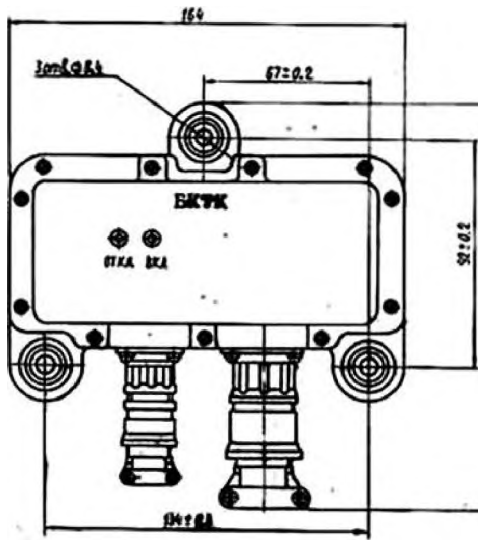
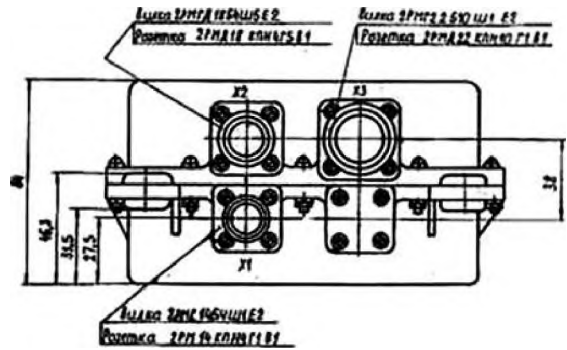
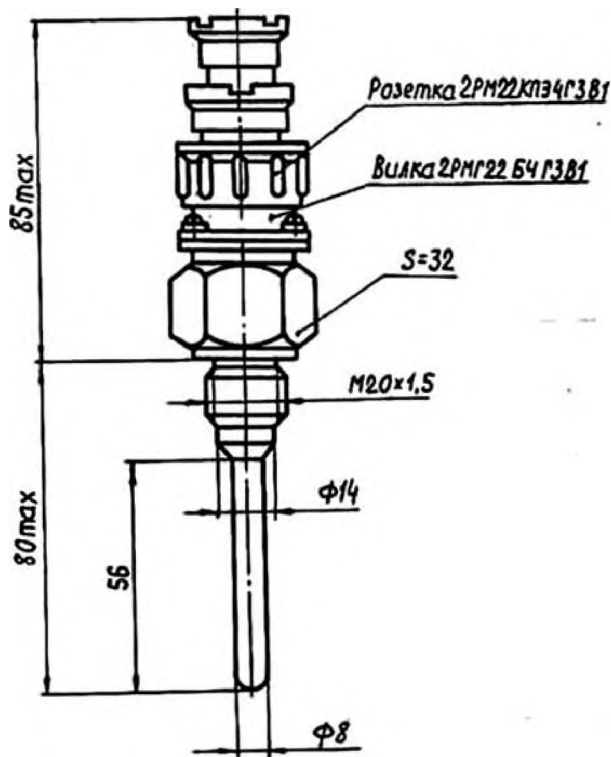

По вопросам продаж и поддержки обращайтесь:

Архангельск (8182)63-90-72
 Астана +7(7172)727-132
 Белгород (4722)40-23-64
 Брянск (4832)59-03-52
 Владивосток (423)249-28-31
 Волгоград (844)278-03-48
 Вологда (8172)26-41-59
 Воронеж (473)204-51-73
 Екатеринбург (343)384-55-89
 Иваново (4932)77-34-06
 Ижевск (3412)26-03-58
 Казань (843)206-01-48

Калининград (4012)72-03-81
 Калуга (4842)92-23-67
 Кемерово (3842)65-04-62
 Киров (8332)68-02-04
 Краснодар (861)203-40-90
 Красноярск (391)204-63-61
 Курск (4712)77-13-04
 Липецк (4742)52-20-81
 Магнитогорск (3519)55-03-13
 Москва (495)268-04-70
 Мурманск (8152)59-64-93
 Набережные Челны (8552)20-53-41

Нижний Новгород (831)429-08-12
 Новокузнецк (3843)20-46-81
 Новосибирск (383)227-86-73
 Орел (4862)44-53-42
 Оренбург (3532)37-68-04
 Пенза (8412)22-31-16
 Пермь (342)205-81-47
 Ростов-на-Дону (863)308-18-15
 Рязань (4912)46-61-64
 Самара (846)206-03-16
 Санкт-Петербург (812)309-46-40
 Саратов (845)249-38-78

Смоленск (4812)29-41-54
 Сочи (862)225-72-31
 Ставрополь (8652)20-65-13
 Тверь (4822)63-31-35
 Томск (3822)98-41-53
 Тула (4872)74-02-29
 Тюмень (3452)66-21-18
 Ульяновск (8422)24-23-59
 Уфа (347)229-48-12
 Челябинск (351)202-03-61
 Череповец (8202)49-02-64
 Ярославль (4852)69-52-93